

arthema<sup>®</sup>  
SYSTEM  
Catalogo Tecnico 2009 .1

Gentile Cliente, per una facile lettura del catalogo, Vi invitiamo a consultare questa legenda.  
 Dear Customer, please read the following guidelines for a better understanding of our catalogue.  
 Sehr geehrter Kunde, bitte lesen Sie die folgenden Zeichenerklärungen für ein besseres Verständnis unseres Katalogs.  
 Cher client, pour simplifier la lecture du catalogue, Vous pouvez consulter cette légende.  
 Уважаемый клиент, для лучшего понимания Каталога предлагаем Вам прочесть данное толкование.

TYPE 20	COD.	A (mm)	B (mm)	KG	h
	AL2001--0000	600	350	0,89	40
	AL2002--0000	900	350	1,32	35

7 Barra appenderia staccata.  
 Outfstanding hanging bar.  
 Lose Abhängestange.  
 Barre d'accrochage décalée.  
 Выступающее вешало.

① **Immagine prodotto - Item picture - Abbildung artikel - Image produit - Изображение артикула**

In questa casella è riportata un'immagine indicativa del prodotto non imballato; si precisa che tale immagine è da considerarsi come una rappresentazione grafica non vincolante ai fini delle caratteristiche tecniche del prodotto.  
 This box contains a picture of the unpacked article. This picture is just as an indication, and it is therefore meant as a graphic representation, which is not as worth as a technical report.  
 Auf diesem Kästchen steht eine Abbildung des unverpackten Artikels. Diese Abbildung gilt sowieso nur als eine graphische Darstellung, die nicht verbindlich als technische Daten zu betrachten ist.  
 Ici Vous verrez une image du produit pas emballé. Cette image devra être considérée seulement comme une représentation graphique pas liée aux caractéristiques techniques du produit.  
 В данной графе приводится изображение изделия без упаковки; уточняем, что данный рисунок является условным изображением, не связанным с техническими характеристиками изделия.

② **Codice prodotto - Item code - Kode Artikel - Code produit - Код артикул**

●(A) Il codice articolo è composto da 12 caratteri alfanumerici e deve essere utilizzato per meglio indicare il materiale da ordinare.  
 The item code is composed of 12 alphanumeric types and should be used to mark the ordered material.  
 Der Artikelcode besteht aus 12 alphanumerischen Schriftzeichen und muss zur genauen Beschreibung der bestellten Produkten benutzt werden.  
 Le code article est composé par 12 caractères alfa-numériques et doit être utilisé pour mieux indiquer le matériel qu'on désire acheter.  
 Код артикула состоит из 12 знаков и используется для наилучшего указания изделия в заказе.

●(B) Le due cifre inserite in questa posizione indicano la tipologia di finitura del prodotto.  
 The two digits in this position stand for the type of finish.  
 Die zwei Anzahlen auf dieser Stelle kennzeichnen die Ausführung des Artikels.  
 Les deux chiffres qui se trouvent ici indiquent la finition de l'article.  
 Две цифры в данном расположении указывают тип отделки изделия.

③ **Misure prodotto - Item sizes- Maß artikel - Mesure produit - Размеры артикула**

In questa casella è indicato il peso del prodotto non imballato espresso in chilogrammi.  
 This box indicates the weight of an unpacked item in kilograms.  
 Auf diesem Kästchen steht das Gewicht eines unverpackten Artikels in Kg.  
 Dans cette boîte est indiqué le poids du produit déballé en Kilos.  
 В этой графе указан вес артикула, выраженный в кг. без упаковки.

④ **Peso prodotto - Item weight - Gewicht des Artikels - Poids produit - Вес артикула**

⑤ **Portata prodotto - Capacity - Tragfähigkeit - Portée du produit - Максимальная нагрузка**

Espressa in Kg. essa si riferisce al peso massimo sopportabile ed equamente distribuito. La portata del prodotto è da ritenersi comunque indicativa e non vincolante per Arthemagroup, che non si assume alcuna responsabilità circa il non corretto utilizzo del prodotto venduto.  
 The capacity, indicated in kilograms, refers to the maximum weight evenly distributed that an item can accommodate. The stated capacity is indicative and non-binding for Arthemagroup, which shall not be held responsible for any damage resulting from an improper use of any sold item.  
 Die Tragfähigkeit – hier in Kilogram – bezieht sich auf das maximale, gleich verteilte Gewicht, dass ein Artikel tragen kann. Die Tragfähigkeit versteht sich als eine nicht verbindliche Richtangabe und Arthemagroup haftet nicht für Schaden, die bei einer unrichtigen Benutzung des verkauften Produkts entstehen.  
 La portée du produit est indiquée en kilos. Elle se réfère au poids maximum et distribué en parts égales que le produit peut soutenir. Elle est toutefois approximative et pas contraignante pour Arthemagroup qui n'a aucune responsabilité sur l'usage pas correct du produit une fois il est vendu.  
 Выраженная в кг, обозначает максимальный вес равномерно распределенного товара. Просьба учесть тот факт, что этот показатель довольно относительная величина и Arthemagroup не берет на себя никакой ответственности за некорректное использование проданного материала.

⑥ **Uso prodotto - Usage of the product - Benutzung des Produkts - Usage du produit - Использование продукции**

In questa casella è indicato il corretto uso del prodotto sul sistema di riferimento.  
 This box explains how to use correctly the product on its system.  
 Auf diesem Kästchen steht die korrekte Benutzung des Produkts auf das System.  
 Dans cette boîte est indiqué l'usage correct du produit sur le système dont il fait partie.  
 В этой графе приведены советы о правильном использовании соответствующих систем.

⑦ **Descrizione tecnica del prodotto - Technical description of the item - Technische Daten des Artikels - Description technique de l'article - Техническое описание артикула**

In questa casella è riportato il TYPE del prodotto ed anche una breve DESCRIZIONE dello stesso. Occasionalmente è possibile trovare anche la dicitura "F.S." seguita da un numero/signa che rappresenta la sola finitura di serie per quel type.  
 Here you can find the Type of the item and a brief description of it. Occasionally it's possible to find the inscription "S.F" as well followed by a number/mark representing the only standard finishing for that type.  
 Auf diesem Kästchen wird der Artikeltyp mit dessen kurzer Beschreibung eingeführt. Eventuell erscheint die Abkürzung "S.F." auch vor einer Anzahl/Kennwort. Diese Anzahl stellt die einzige Standardausführung für diesen Typ dar.  
 Ici Vous trouverez le TYPE du produit et aussi une brève description du même. De temps en temps il est possible de trouver la forme "F.S." aussi, suivie d'un nombre/signa qui représente la seule finition de série pour ce type-là.  
 В данной графе указывается ТИП артикула, а также его краткое описание. Иногда можно увидеть надпись "С.О.", за которой следуют другие сокращения, которые означают единственные возможные серийные отделки для данного типа.

**TYPE 1**

COD.	A (mm)	B (mm)	C (mm)	P (mm)	KG
JM0101--0000	80	30	1420	60	3,12
JM0102--0000	80	30	1780	60	3,9
JM0103--0000	80	30	2380	60	5,2

Pannello semplice.  
Single panel.  
Einfaches Paneel.  
Panneau simple.  
Панель.

P: passo/pitch/Teilung/empattement/шар

**TYPE 5**

COD.	A (mm)	B (mm)	C (mm)	P (mm)	KG
JM0501--0000	80	Ø490	1420	60	16,31

Colonna semplice.  
Single column.  
Einfache Säule.  
Colonne simple.  
Колонна одиночная.

P: passo/pitch/Teilung/empattement/шар

**TYPE 2**

COD.	A (mm)	B (mm)	C (mm)	P (mm)	KG
JM0201--0000	167	30	1420	60	5,22
JM0202--0000	167	30	1780	60	6,6
JM0203--0000	167	30	2380	60	8,6

Pannello doppio.  
Double panel.  
Doppeltes Paneel.  
Panneau double.  
Панель двойная.

P: passo/pitch/Teilung/empattement/шар

**TYPE 6**

COD.	A (mm)	B (mm)	C (mm)	P (mm)	KG
JM0601--0000	167	500	1420	60	31,75

Colonna doppia.  
Double column.  
Doppelte Säule.  
Colonne double.  
Колонна двойная.

P: passo/pitch/Teilung/empattement/шар

**TYPE 3**

COD.	A (mm)	B (mm)	C (mm)	P (mm)	KG
JM0301--0000	1007	30	1420	60	23,8
JM0302--0000	1007	30	2380	60	39

Pannello a parete.  
Wall panel.  
Wandpaneel.  
Panneau à mur.  
Панель настенная.

P: passo/pitch/Teilung/empattement/шар

**TYPE 7**

COD.	A (mm)	B (mm)	C (mm)	KG
JM0701--0000	860	760	1500	12,8

Coppia spalle per gondola.  
Pair of gondola uprights.  
Paar Gondolaständer.  
Couple montants pour gondole.  
Пара колонн для гондолы.

**TYPE 4**

COD.	A (mm)	B (mm)	C (mm)	P (mm)	KG
JM0401--0000	1007	30	1420	120	25
JM0403--0000	1007	30	2380	120	41

Pannello a parete.  
Wall panel.  
Wandpaneel.  
Panneau à mur.  
Панель настенная.

P: passo/pitch/Teilung/empattement/шар

**TYPE 8**

COD.	A (mm)	B (mm)	C (mm)	KG
JM0801--0000	1010	400	18	3,78

Ripiano base in legno per gondola.  
Wooden base shelf for gondola.  
Holzfußfach für Gondola.  
Étagère base en bois pour gondole.  
Деревянная нижняя полка для гондолы.

TYPE 9	COD.	A (mm)	B (mm)	C (mm)	KG
	JM0901--0000	1010	400	60	4,5

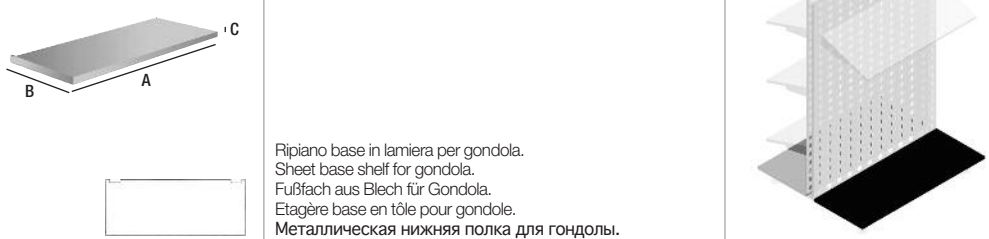

Ripiano base in lamiera per gondola.  
Sheet base shelf for gondola.  
Fußfach aus Blech für Gondola.  
Étagère base en tôle pour gondole.  
Металлическая нижняя полка для gondoly.

TYPE 13	COD.	A (mm)	KG
	JM1301--0000	230	0,62

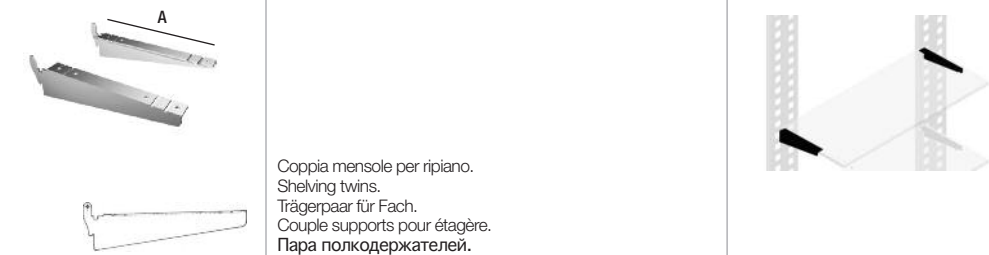

Coppia mensole per ripiano.  
Shelving twins.  
Trägerpaar für Fach.  
Couple supports pour étagère.  
Пара полкодержателей.

TYPE 10	COD.	A (mm)	B (mm)	C (mm)	KG
	JM1001--0000	80	30	M 10	0,036

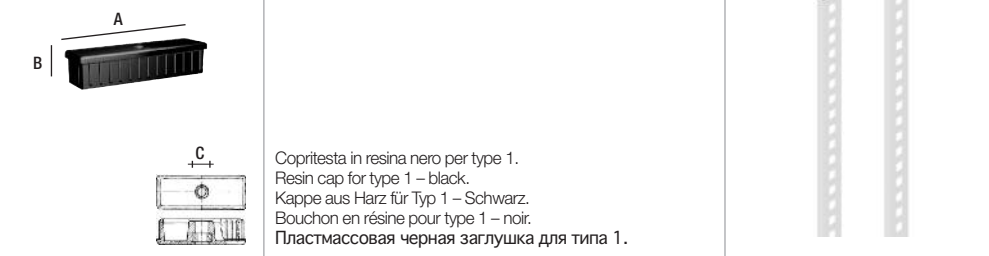

Copritesta in resina nero per type 1.  
Resin cap for type 1 – black.  
Kappe aus Harz für Typ 1 – Schwarz.  
Bouchon en résine pour type 1 – noir.  
Пластмассовая черная заглушка для типа 1.

TYPE 14	COD.	A (mm)	KG
	JM1401--0000	230	0,595

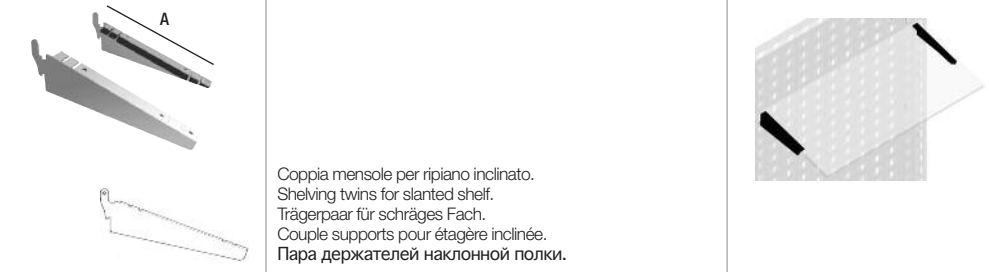

Coppia mensole per ripiano inclinato.  
Shelving twins for slanted shelf.  
Trägerpaar für schräges Fach.  
Couple supports pour étagère inclinée.  
Пара держателей наклонной полки.

TYPE 11	COD.	A (mm)	B (mm)	C (mm)	KG
	JM1101--0000	167	30	M 10	0,065

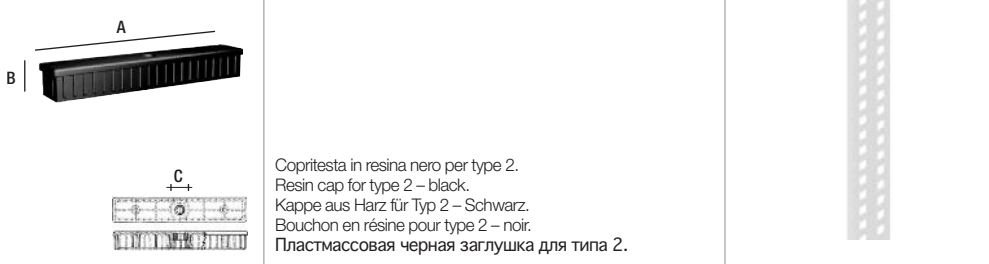

Copritesta in resina nero per type 2.  
Resin cap for type 2 – black.  
Kappe aus Harz für Typ 2 – Schwarz.  
Bouchon en résine pour type 2 – noir.  
Пластмассовая черная заглушка для типа 2.

TYPE 15	COD.	A (mm)	B (mm)	KG
	JM1501--0000	110	250	0,71

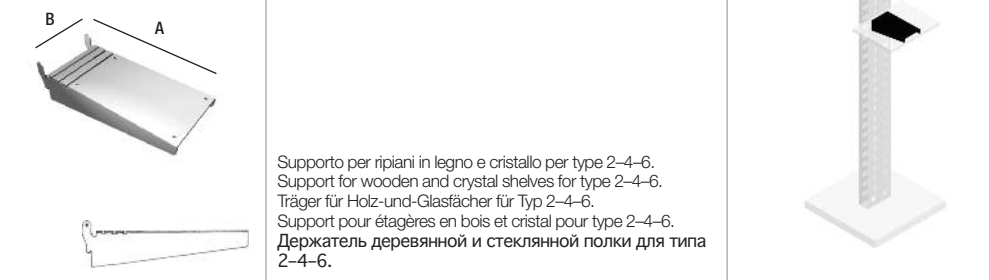

Supporto per ripiani in legno e cristallo per type 2-4-6.  
Support for wooden and crystal shelves for type 2-4-6.  
Träger für Holz-und-Glasfächer für Typ 2-4-6.  
Support pour étagères en bois et cristal pour type 2-4-6.  
Держатель деревянной и стеклянной полки для типа 2-4-6.

TYPE 12	COD.	A (mm)	B (mm)	KG
	JM1201--0000	Ø30	M 10	0,028

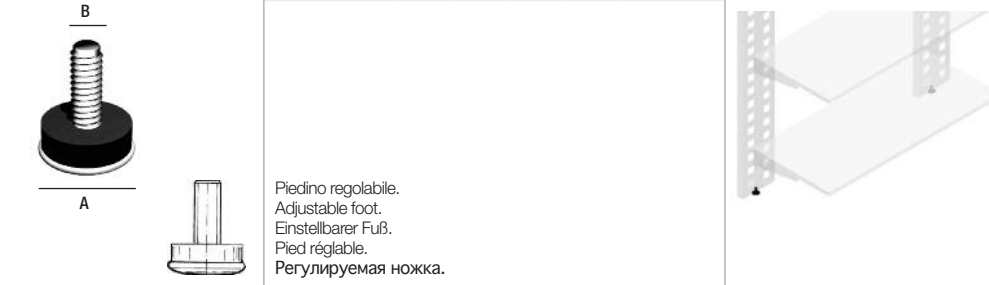

Piedino regolabile.  
Adjustable foot.  
Einstellbarer Fuß.  
Pied réglable.  
Регулируемая ножка.

TYPE 16	COD.	A (mm)	KG
	JM1601--0000	300	0,57

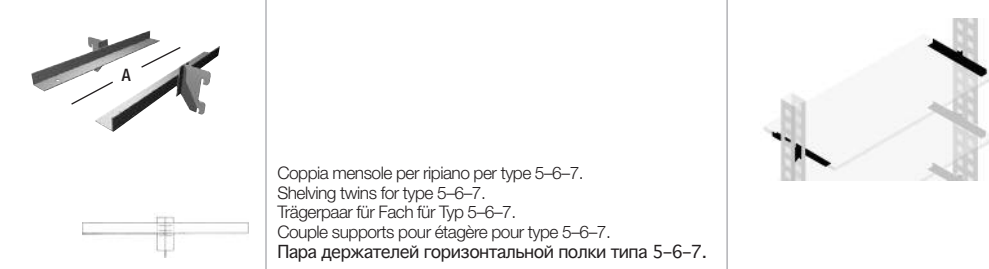

Coppia mensole per ripiano per type 5-6-7.  
Shelving twins for type 5-6-7.  
Trägerpaar für Fach für Typ 5-6-7.  
Couple supports pour étagère pour type 5-6-7.  
Пара держателей горизонтальной полки типа 5-6-7.

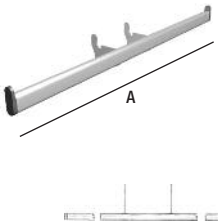
TYPE 17	COD.	A (mm)	KG	📦
	JM1701--0000	600	0,625	30

Barra appendiera aderente per type 2-4-6.  
Adherent hanging bar for type 2-4-6.  
Gerade Hängestange für Typ 2-4-6.  
Barre d'accrochage pour type 2-4-6.  
Вешало с креплением для типа 2-4-6.

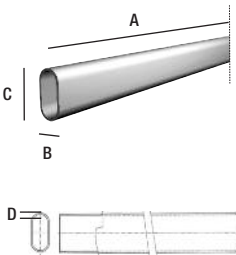
TYPE 21	COD.	A (mm)	B (mm)	C (mm)	D (mm)	KG
	JM2101--0000	3000	15	30	1,2	2,1

Barra ovale.  
Oval bar.  
Ovalstange.  
Barre ovale.  
Овальная перекладина.

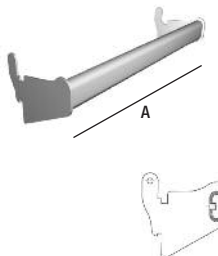
TYPE 18	COD.	A (mm)	KG	📦
	JM1801--0000	597	0,79	30
	JM1802--0000	897	1,05	25
	JM1803--0000	1197	1,25	20

Barra appendiera aderente.  
Adherent hanging bar.  
Gerade Hängestange.  
Barre d'accrochage.  
Прилегающее вешало.

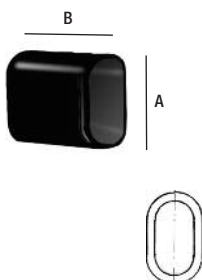
TYPE 22	COD.	A (mm)	B (mm)	KG
	JM2201--0000	38,5	35	0,007

Cuffia per type 20.  
Casing for type 20.  
Kappe für Typ 20.  
Protection pour type 20.  
Колпак для типа 20.

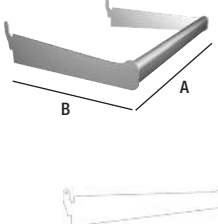
TYPE 19	COD.	A (mm)	B (mm)	KG	📦
	JM1901--0000	597	320	1,13	40
	JM1902--0000	897	320	1,39	35
	JM1903--0000	1197	320	1,66	30

Barra appendiera staccata.  
Face-out hanging bar.  
Lose Hängestange.  
Barre d'accrochage décalée.  
Выступающее вешало.

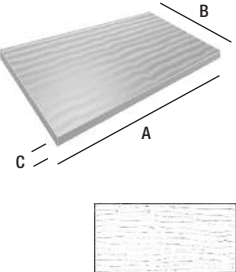
TYPE 23	COD.	A (mm)	B (mm)	C (mm)	KG	📦
	JM2301--0000	600	400	18	3	30
	JM2302--0000	900	400	18	4,5	25
	JM2303--0000	1200	400	18	6	20

Ripiano in legno.  
Wooden shelf.  
Holzfach.  
Étagère en bois.  
Полка деревянная.

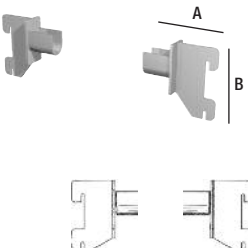
TYPE 20	COD.	A (mm)	B (mm)	KG
	JM2001--0000	73,5	72	0,172

Coppia supporti per barra ovale per type 5-6-7.  
Pair of supports for oval bar for type 5-6-7.  
Trägerpaar für Ovalstange für Typ 5-6-7.  
Couple supports pour barre ovale pour type 5-6-7.  
Пара держателей для овальной перекладины типа 5-6-7.

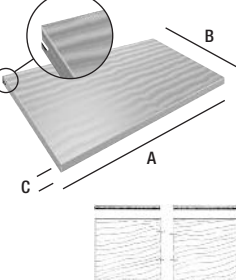
TYPE 24	COD.	A (mm)	B (mm)	C (mm)	KG	📦
	JM2401--0000	600	400	18	3	30
	JM2402--0000	900	400	18	4,5	25
	JM2403--0000	1200	400	18	6	20

Ripiano in legno fresato.  
Milled wooden shelf.  
Étagère rainurée en bois.  
Étagère en bois.  
Полка деревянная с пазом.

**TYPE 25**

COD.	A (mm)	B (mm)	KG
JM2501--0000	600	18	0,113
JM2502--0000	900	18	0,170
JM2503--0000	1200	18	0,226

Profilo in alluminio per ripiani in legno type 24.  
Aluminium profile for wooden shelves type 24.  
Profil aus Aluminium für Holzfächer Typ 24.  
Profil en aluminium pour étagères en bois type 24.  
Алюминиевый профиль для деревянной полки типа 24.

**TYPE 29**

COD.	A (mm)	B (mm)	KG
JM2901--0000	600	8	0,240
JM2902--0000	900	8	0,360
JM2903--0000	1200	8	0,480

Profilo in alluminio per ripiani in cristallo sp. 8.  
Aluminium profile for glass shelves th. 8.  
Profil aus Aluminium für Glasfächer D. 8.  
Profil en aluminium pour étagères en cristal ép.8.  
Алюминиевый профиль для стеклянной полки толщ. 8 мм.

**TYPE 26**

COD.	A (mm)	B (mm)	KG
JM2601--0000	600	45	0,160
JM2602--0000	900	45	0,250
JM2603--0000	1200	45	0,340

Frontalino per ripiani in legno.  
Riser for wooden shelves.  
Frontstange für Holzfächer.  
Élément frontal pour étagères en bois.  
Фронтальная перегородка для наклонной полки.

**TYPE 30**

COD.	A (mm)	B (mm)	C (mm)	KG	h
JM3001--0000	600	400	18	2,8	30
JM3002--0000	900	400	18	4,2	30
JM3003--0000	1200	400	18	5,6	30

Ripiano in lamiera.  
Sheet shelf.  
Fach aus Blech.  
Etagère en tôle.  
Металлическая полка.

**TYPE 27**

COD.	A (mm)	B (mm)	KG
JM2701--0000	300	220	0,160

Divisorio per ripiani in legno.  
Wooden shelves splitter.  
Trennung für Holzfächer.  
Séparation pour étagères en bois.  
Перегородка для деревянной полки.

**TYPE 31**

COD.	A (mm)	B (mm)	C (mm)	KG	h
JM3101--0000	600	400	18	1,6	30
JM3102--0000	900	400	18	2,5	30
JM3103--0000	1200	400	18	3,4	30

Ripiano in lamiera forata.  
Pierced sheet shelf.  
Fach aus Lochblech.  
Etagère en tôle perforée.  
Металлическая полка с отверстиями.

**TYPE 28**

COD.	A (mm)	B (mm)	C (mm)	KG	h
JM2801--0000	600	400	8	4,7	35
JM2802--0000	900	400	8	7	30
JM2803--0000	1200	400	8	9,3	25

Ripiano in cristallo.  
Glass shelf.  
Glastach.  
Etagère en cristal.  
Полка стеклянная.

**TYPE 32**

COD.	A (mm)	B (mm)	C (mm)	KG
JM3201--0000	270	350	18	1,2

Ripiano in legno per type 33-34.  
Wooden shelf for type 33-34.  
Holzfach für Typ 33-34.  
Etagère en bois pour type 33-34.  
Полка деревянная для типа 33-34.

TYPE 33	COD.	A (mm)	B (mm)	KG	☼
	JM3301--0000	180	180	0,5	5

Supporto portaripiani per testata colonna /gondola.  
Shelves-holder support for columnhead /gondola.  
Fachträger für Säulenkopf/Gondola.  
Support porte-étagères pour colonne /gondole.  
Полкодержатель с креплением к колонне /гондоле.

TYPE 37	COD.	A (mm)	B (mm)	KG
	JM3701--0000	600	55	0,3
	JM3702--0000	900	55	0,45
	JM3703--0000	1200	55	0,6

Frontalino in lamiera per ripiani. Type 23-24-30-31.  
Sheet riser for shelves. Type 23-24-30-31.  
Frontstange aus Blech für Fächer. Typ 23-24-30-31.  
Élément frontal en tôle pour étagères. Type 23-24-30-31.  
Металлическая фронтальная перегородка для полок типа 23-24-30-31.

TYPE 34	COD.	A (mm)	B (mm)	KG	☼
	JM3401--0000	180	180	0,46	5

Supporto portaripiani per pannello.  
Shelves-holder panel support.  
Fachträger für Paneel.  
Support porte-étagères pour panneau.  
Полкодержатель с креплением к панели.

TYPE 38	COD.	A (mm)	B (mm)	KG
	JM3801--0000	400	70	0,28

Separatore in lamiera per ripiani. Type 23-24-30-31.  
Sheet splitter for shelves. Type 23-24-30-31.  
Blechtrennung für Fächer Typ 23-24-30-31.  
Séparation en tôle pour étagères. Type 23-24-30-31.  
Металлический разделитель для полок типа 23-24-30-31.

TYPE 35	COD.	A (mm)	B (mm)	KG
	JM3501--0000	270	350	1,1

Espositore in lamiera inclinato 60° per type 2-4-6.  
60° slanted sheet display for type 2-4-6.  
Blechaufsteller 60° für Typ 2-4-6.  
Étagère expositive en tôle - inclinée 60° pour type 2-4-6.  
Металлический наклонный экспозитор для колонны типа 2-4-6.

TYPE 39	COD.	A (mm)	B (mm)	KG
	JM3901--0000	1200	26	0,07

Portaprezzo autoadesivo trasparente per ripiani.  
Type 23-24-30-31.  
Clear self-adhesive price-holder for shelves. Type 23-24-30-31.  
Durchsichtiger selbstklebender Preisschild- Halter für Fächer.  
Typ 23-24-30-31.  
Porte-prix auto-adhésif transparent pour étagères. Type 23-24-30-31.  
Прозрачный клейкий экспозитор цены для полок типа 23-24-30-31.

TYPE 36	COD.	A (mm)	B (mm)	KG
	JM3601--0000	220	130	0,486

Espositore per calzature per type 2-4-6.  
Footwear display for type 2-4-6.  
Aufsteller für Schuhe für Typ 2-4-6.  
Étagère pour chaussures pour type 2-4-6.  
Экспозитор для колгот для двойной панели типа 2-4-6.

TYPE 40	COD.	A (mm)	B (mm)	C (mm)	KG
	JM4001--0000	395	210	5	1,1

Divisorio in cristallo per type 25-29.  
Glass splitter for type 25-29.  
Glastrennung für Typ 25-29.  
Séparation en cristal pour type 25-29.  
Стеклоный разделитель для типа 25-29.

TYPE 41	COD.	A (mm)	B (mm)	C (mm)	KG
	JM4101--0000	395	70	5	0,41

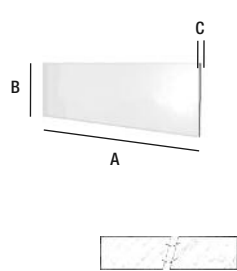

Divisorio in cristallo per type 25-29.  
Glass splitter for type 25-29.  
Glastrennung für Typ 25-29.  
Séparation en cristal pour type 25-29.  
Стекло́нный разделитель для типа 25-29.

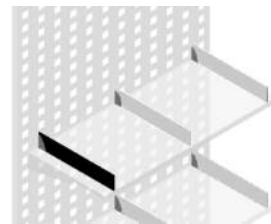

TYPE 42	COD.	A (mm)	B (mm)	C (mm)	KG
	JM4201--0000	43,9	63	4	0,017

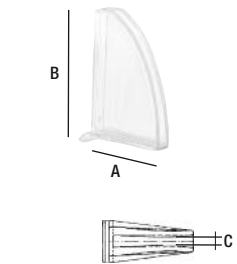

Supporto portadivisorio per type 25-29.  
Support for splitter holder for type 25-29.  
Träger für Glastrennung für Typ 25-29.  
Séparation en cristal pour type 25-29.  
Держатель разделителя для типа 25-29.

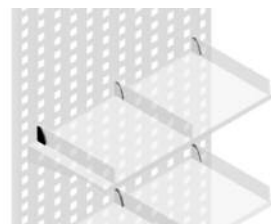

TYPE 43	COD.	A (mm)	KG
	JM4301--0000	23	0,001

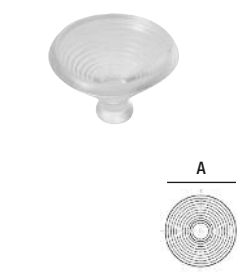

Ventosa per ripiano in cristallo.  
Sucker for crystal shelves.  
Sauger für Glasfächer.  
Ventouse pour étagères en cristal.  
Присоска для стеклянной полки.

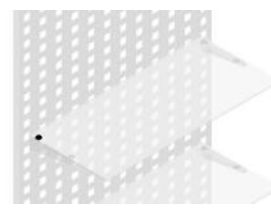

TYPE 44	COD.	A (mm)	B (mm)	C (mm)	KG
	JM4401--0000	1500	750	30	20

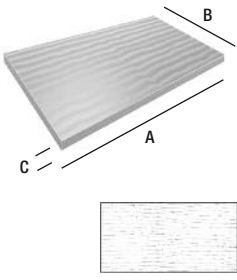

Ripiano in legno per tavolo.  
Wooden shelf for counter.  
Holzfach für Ladentisch.  
Étagère en bois pour comptoir.  
Столешница деревянная.



TYPE 45	COD.	A (mm)	B (mm)	C (mm)	KG
	JM4501--0000	1500	750	800	3,1

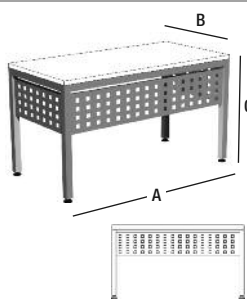

Telaio per tavolo.  
Frame for counter.  
Rahmen für Ladentisch.  
Châssis pour comptoir.  
Каркас для стола.



TYPE 46	COD.	A (mm)	KG
	JM4601--0000	330	0,43 10

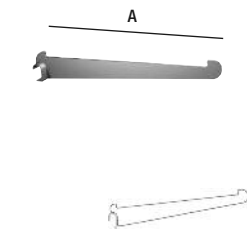

Braccio diretto per barra appenderia.  
Straight arm for hanging bar.  
Gerader Arm für Hängestange.  
Bras droit pour barre d'accrochage.  
Прямой кронштейн с креплением к овальной перекладине.

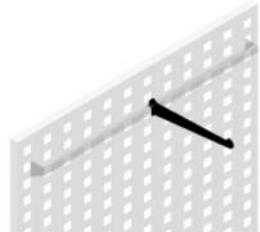

TYPE 47	COD.	A (mm)	KG
	JM4701--0000	330	0,43 10

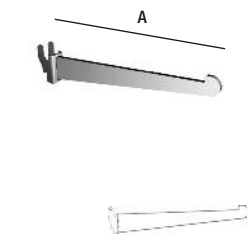

Braccio diretto per pannello.  
Straight arm for panel.  
Gerader Arm für Paneel.  
Bras droit pour panneau.  
Прямой кронштейн с креплением к панели.

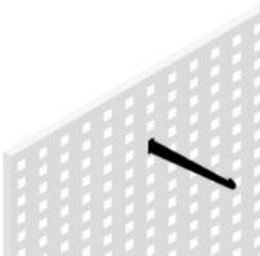

TYPE 48	COD.	A (mm)	B (mm)	KG
	JM4801--0000	308	200	0,695 10

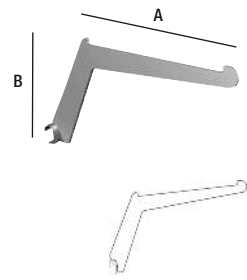

Braccio alzato diretto per barra appenderia.  
Raised straight arm for hanging bar.  
Gerader erhöhter Arm für Hängestange.  
Bras droit levé pour barre d'accrochage.  
Приподнятый кронштейн с креплением к овальной перекладине.

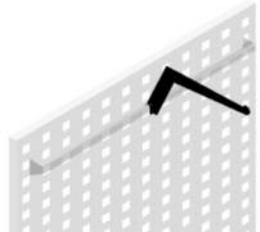

TYPE 49	COD.	A (mm)	B (mm)	KG	📦
	JM4901--0000	308	200	0,695	10
<p>Braccio alzato diritto per pannello.                      Raised straight arm for panel.                      Gerader erhöhter Arm für Paneel.                      Bras droit levé pour panneau.                      Приподнятый кронштейн с креплением к панели.</p>					

TYPE 53	COD.	A (mm)	B (mm)	KG	📦
	JM5301--0000	330	260	0,655	10
<p>Braccio a gradino per barra appenderia.                      Step-shaped arm for hanging bar.                      Stufenförmiger Arm für Hängestange.                      Bras à marche pour barre d'accrochage.                      Ступенчатый кронштейн с креплением к овальной перекладине.</p>					

TYPE 50	COD.	A (mm)	B (mm)	KG	📦
	JM5001--0000	305	260	0,605	10
<p>Braccio alzato diritto per testata colonna/gondola.                      Raised straight arm for headcolumn/gondola.                      Gerader erhöhter Arm für Säulenkopf/Gondola.                      Bras droit levé pour colonne/gondole.                      Приподнятый кронштейн с креплением к колонне/гондоле.</p>					

TYPE 54	COD.	A (mm)	B (mm)	KG	📦
	JM5401--0000	330	260	0,655	10
<p>Braccio a gradino per pannello.                      Step-shaped arm for panel.                      Stufenförmiger Arm für Paneel.                      Bras à marche pour panneau.                      Ступенчатый кронштейн с креплением к панели.</p>					

TYPE 51	COD.	A (mm)	B (mm)	KG	📦
	JM5101--0000	313	260	0,93	10
<p>Braccio alzato a gradino per barra appenderia.                      Raised step-shaped arm for hanging bar.                      Erhöhter stufenförmiger Arm für Hängestange.                      Bras à marche levé pour barre d'accrochage.                      Приподнятый ступенчатый кронштейн с креплением к овальной перекладине.</p>					

TYPE 55	COD.	A (mm)	B (mm)	KG	📦
	JM5501--0000	330	180	0,480	10
<p>Braccio ad arco per barra appenderia.                      Arch-shaped arm for hanging bar.                      Bogenförmiger Arm für Hängestange.                      Bras à arc pour barre d'accrochage.                      Дугообразный кронштейн с креплением к овальной перекладине.</p>					

TYPE 52	COD.	A (mm)	B (mm)	C (mm)	KG	📦
	JM5201--0000	313	260		0,93	10
<p>Braccio alzato a gradino per pannello.                      Raised step-shaped arm for panel.                      Erhöhter stufenförmiger Arm für Paneel.                      Bras à marche levé pour panneau.                      Приподнятый ступенчатый кронштейн с креплением к панели.</p>						

TYPE 56	COD.	A (mm)	B (mm)	KG	📦
	JM5601--0000	330	180	0,480	10
<p>Braccio ad arco per pannello.                      Arch-shaped arm for panel.                      Bogenförmiger Arm für Paneel.                      Bras à arc pour panneau.                      Дугообразный кронштейн с креплением к панели.</p>					

TYPE 57	COD.	A (mm)	B (mm)	KG	☼
	JM5701--0000	313	200	0,7	10

Braccio alzato ad arco per barra appenderia.  
Raised arch-shaped arm for hanging bar.  
Erhöhter bogenförmiger Arm für Hängestange.  
Bras à arc levé pour barre d'accrochage.  
Приподнятый дугообразный кронштейн с креплением к овальной перекладине.

TYPE 61	COD.	A (mm)	KG	☼
	JM6101--0000	250	0,13	2

Barretta per pannello.  
Hook for panel.  
Abhängearm für Paneel.  
Tige pour panneau.  
Крючок с креплением к панели.

TYPE 58	COD.	A (mm)	B (mm)	KG	☼
	JM5801--0000	313	200	0,7	10

Braccio alzato ad arco per pannello.  
Raised arch-shaped arm for panel.  
Erhöhter bogenförmiger Arm für Paneel.  
Bras à arc levé pour panneau.  
Приподнятый дугообразный кронштейн с креплением к панели.

TYPE 62	COD.	A (mm)	KG	☼
	JM6201--0000	300	0,15	2

Barretta portablisters semplice per barra appenderia.  
Hook blister-holder for hanging bar.  
Einfacher Abhängearm für Blister-Packungen für Hängestange.  
Tige porte-blisters simple pour barre d'accrochage.  
Кронштейн для блистеров с креплением к овальной перекладине.

TYPE 59	COD.	A (mm)	B (mm)	KG	☼
	JM5901--0000	303	260	0,69	10

Braccio alzato ad arco per testata colonna/gondola.  
Raised arch-shaped arm for headcolumn/gondola.  
Erhöhter bogenförmiger Arm für Säulenkopf/Gondola.  
Bras à arc levé pour colonne/gondole.  
Приподнятый дугообразный кронштейн с креплением к колонне/гондоле.

TYPE 63	COD.	A (mm)	KG	☼
	JM6301--0000	300	0,14	2

Barretta portablisters semplice per pannello.  
Hook blister-holder for panel.  
Einfacher Abhängearm für Blister-Packungen für Paneel.  
Tige porte-blisters simple pour panneau.  
Кронштейн для блистеров с креплением к панели.

TYPE 60	COD.	A (mm)	KG	☼
	JM6001--0000	250	0,11	2

Barretta per barra appenderia.  
Hook for hanging bar.  
Abhängearm für Hängestange.  
Tige pour barre d'accrochage.  
Крючок с креплением к овальной перекладине.

TYPE 64	COD.	A (mm)	KG	☼
	JM6401--0000	300	0,19	2

Barretta portablisters doppia per barra appenderia.  
Double hook blister-holder for hanging bar.  
Doppelter Abhängearm für Blister-Packungen für Hängestange.  
Tige porte-blisters double pour barre d'accrochage.  
Двойной кронштейн для блистеров с креплением к овальной перекладине.

TYPE 65	COD.	A (mm)	B (mm)	KG	☰
	JM6501--0000	300		0,21	2

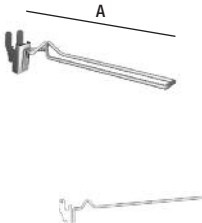

Barretta portablisteri doppia per pannello.  
Double hook blister-holder for panel.  
Doppelter Abhängearm für Blister-Packungen für Paneel.  
Tige porte-blisters double pour panneau.  
Двойной кронштейн для блистеров с креплением к панели.

TYPE 69	COD.	A (mm)	B (mm)	KG	☰
	JM6901--0000	300	Ø440	1,12	8

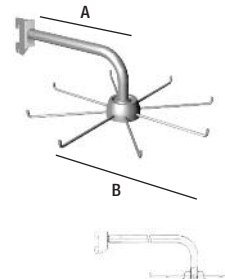

Braccio appenderia girevole per testata colonna/gondola.  
Rotating hanging arm for headcolumn/gondola.  
Drehbarer Abhängearm für Säulenkopf/gondola.  
Bras d'accrochage tournant pour colonne/gondole.  
Кронштейн-карусель с креплением к колонне/гондоле.

TYPE 66	COD.	A (mm)	B (mm)	KG	☰
	JM6601--0000	27	60	0,002	

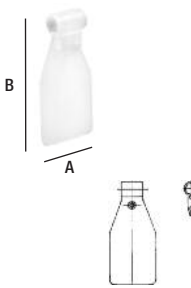

Portaprezzo per barrette portablisteri.  
Price-holder for hook blister-holders.  
Preisschildhalter für Abhängearme für Blister-Packungen.  
Porte-prix pour tiges porte-blisters.  
Ценник для кронштейна для блистеров.

TYPE 70	COD.	A (mm)	B (mm)	KG	☰
	JM7001--0000	300		0,27	10

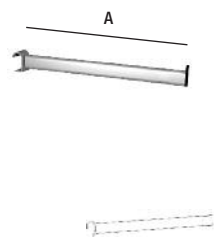

Barra diritta per barra appenderia.  
Straight bar for hanging bar.  
Gerader Abhängearm für Hängestange.  
Barre droite pour barre d'accrochage.  
Прямой кронштейн с креплением к овальной перекладине.

TYPE 67	COD.	A (mm)	B (mm)	KG	☰
	JM6701--0000	300	Ø440	1,17	8

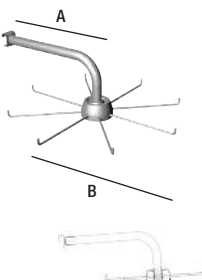

Braccio appenderia girevole per barra appenderia.  
Rotating hanging arm for hanging bar.  
Drehbarer Abhängearm für Hängestange.  
Bras d'accrochage tournant pour barre d'accrochage.  
Кронштейн-карусель с креплением к овальной перекладине.

TYPE 71	COD.	A (mm)	B (mm)	KG	☰
	JM7101--0000	300		0,36	10

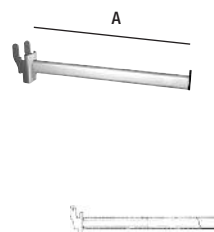

Barra diritta per pannello.  
Straight bar for panel.  
Gerader Abhängearm für Paneel.  
Barre droite pour panneau.  
Прямой кронштейн с креплением к панели.

TYPE 68	COD.	A (mm)	B (mm)	KG	☰
	JM6801--0000	300	Ø440	1,12	8

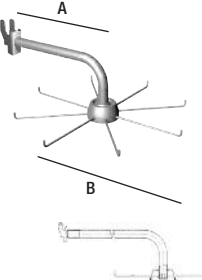

Braccio appenderia girevole per pannello.  
Rotating hanging arm for panel.  
Drehbarer Abhängearm für Paneel.  
Bras d'accrochage tournant pour panneau.  
Кронштейн-карусель с креплением к панели.

TYPE 72	COD.	A (mm)	B (mm)	KG	☰
	JM7201--0000	325	125	0,35	10

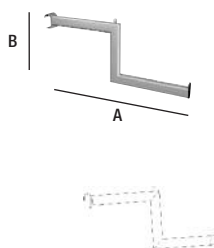

Barra a gradino per barra appenderia.  
Step-shaped bar for hanging bar.  
Stufenförmiger Abhängearm für Hängestange.  
Barre à marche pour barre d'accrochage.  
Ступенчатый кронштейн с креплением к овальной перекладине.

TYPE 73	COD.	A (mm)	B (mm)	KG	📦
	JM7301--0000	325	125	0,4	10

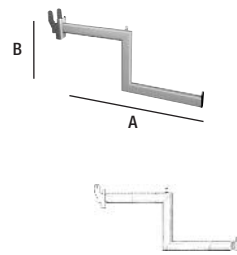

Barra a gradino per pannello.  
Step-shaped bar for panel.  
Stufenförmiger Aufhängehaken für Paneel.  
Barre à marche pour panneau.  
Ступенчатый кронштейн с креплением к панели.

TYPE 77	COD.	A (mm)	KG	📦
	JM7701--0000	360	0,32	10

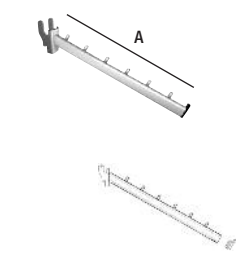

Barra inclinata per pannello.  
Slanted bar for panel.  
Schräger Abhängearm für Paneel.  
Barre inclinée pour panneau.  
Наклонный кронштейн с креплением к панели.

TYPE 74	COD.	A (mm)	KG	📦
	JM7401--0000	360	0,34	10

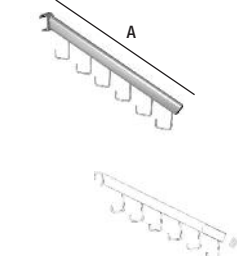

Barra inclinata con ganci per barra appenderia.  
Slanted bar with hooks for hanging bar.  
Schräge Stange mit Haken für Hängestange.  
Barre inclinée avec crochets pour barre d'accrochage.  
Наклонный кронштейн с крючками с креплением к овальной перекладине.

TYPE 78	COD.	A (mm)	KG	📦
	JM7801--0000	175	0,26	10

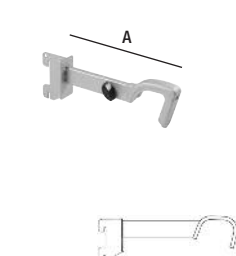

Attacco busto per testata colonna/gondola.  
Fitting for bust for head column/gondola.  
Kupplung für Büste für Säulenkopf /Gondola.  
Attache pour buste pour colonne/gondole.  
Держатель торса с креплением к колонне/гондоле.

TYPE 75	COD.	A (mm)	KG	📦
	JM7501--0000	360	0,35	10

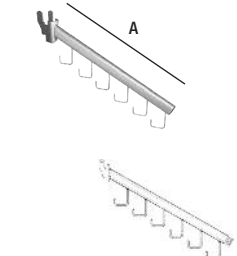

Barra inclinata con ganci per pannello.  
Slanted bar with hooks for panel.  
Schräge Stange mit Haken für Paneel.  
Barre inclinée avec crochets pour panneau.  
Наклонный кронштейн с крючками с креплением к панели.

TYPE 79	COD.	A (mm)	KG	📦
	JM7901--0000	175	0,215	10

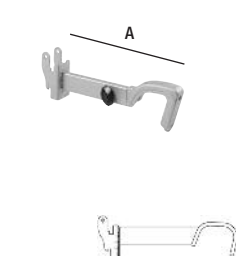

Attacco busto per pannello.  
Fitting for bust for panel.  
Kupplung für Büste für Paneel.  
Attache pour buste pour panneau.  
Держатель торса с креплением к панели.

TYPE 76	COD.	A (mm)	KG	📦
	JM7601--0000	360	0,32	10

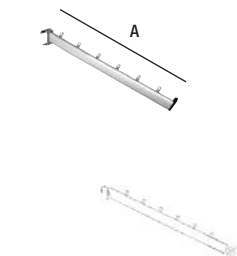

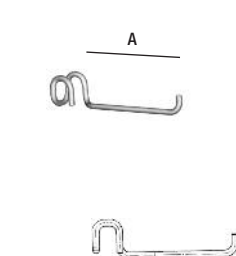

Barra inclinata per barra appenderia.  
Slanted bar for hanging bar.  
Schräger Abhängearm für Hängestange.  
Barre inclinée pour barre d'accrochage.  
Наклонный кронштейн с креплением к овальной перекладине.

TYPE 80	COD.	A (mm)	KG	📦
	JM8001--0000	100	0,045	2

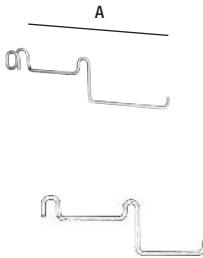

Barretta per barra appenderia.  
Hook for hanging bar.  
Abhängearm für Hängestange.  
Tige pour barre d'accrochage.  
Крючок с креплением к овальной перекладине.

TYPE 81	COD.	A (mm)	KG	📦
	JM8101--0000	200	0,085	2
<p>Barretta a due gradini per barra appenderia. 2-step hook for hanging bar. 2-Stufen Abhängearm für Hängestange. Tige à 2 marches pour barre d'accrochage. 2-х-ступенчатый крючок с креплением к овальной перекладине.</p>				

TYPE 85	COD.	A (mm)	KG
	JM8501--0000	Ø10	0,018
<p>Supporto per barra appenderia con perno portacartello. Hanging bar support with poster-holding-pin. Halter für Hängestange mit Zapfen für Schildhalter. Support pour barre d'accrochage avec pivot porte-pancarte. Держатель вывески с креплением к овальной перекладине.</p>			

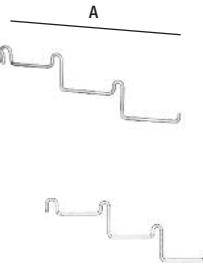
TYPE 82	COD.	A (mm)	KG	📦
	JM8201--0000	300	0,14	2
<p>Barretta a 3 gradini per barra appenderia. 3-step hook for hanging bar. 3-Stufen Abhängearm für Hängestange. Tige à 3 marches pour barre d'accrochage. 3-х-ступенчатый крючок с креплением к овальной перекладине.</p>				

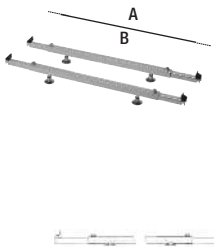
TYPE 86	COD.	A (mm)	B (mm)	KG
	JM8601--0000	550	695	1,8
<p>Coppia supporti regolabili per cassettera. Adjustable shelving twins for cabinet. Verstellbares Trägerpaar für Schublade. Couple supports réglables pour tiroirs. Пара регулируемых держателей структуры с ящиком.</p>				

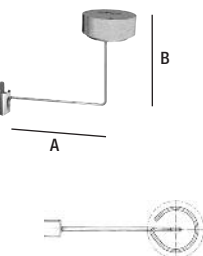
TYPE 83	COD.	A (mm)	B (mm)	KG
	JM8301--0000	200	200	0,245
<p>Portacappellini per pannello. Millinery-holder for panel. Hütenträger für Paneel. Porte-chapeaux pour panneau. Подставка для головных уборов с креплением к панели.</p>				

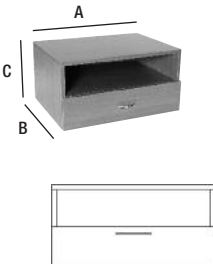
TYPE 87	COD.	A (mm)	B (mm)	C (mm)	KG
	JM8701--0000	600	450	300	17
	JM8702--0000	900	450	300	25,5
<p>Cassettera per tavolo con un vano ed un cassetto. Drawer cabinet for counter with one opening and one drawer. Kommode für Tisch mit einem Raum und einer Schublade. Meuble à tiroirs pour table avec un espace et un tiroir. Структура с ящиком и нишей для стола.</p>					

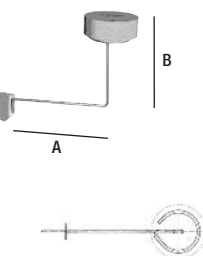
TYPE 84	COD.	A (mm)	B (mm)	KG
	JM8401--0000	200	200	0,29
<p>Portacappellini per testata colonna/gondola. Millinery-holder for head column/gondola. Hütenträger für Säulenkopf/Gondola. Porte-chapeaux pour colonne/gondole. Подставка для головных уборов с креплением к колонне/гондоле.</p>				

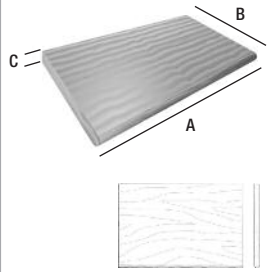
TYPE 88	COD.	A (mm)	B (mm)	C (mm)	KG	📦
	JM8801--0000	600	400	25	4,16	40
	JM8802--0000	900	400	25	6,25	35
	JM8803--0000	1200	400	25	8,34	30
<p>Ripiano in legno softformato. Softforming wooden shelf. Softforming Holzfach. Étagère en bois softforming. Полка деревянная с закругленным бортиком.</p>						

STRUTTURA A PARETE WALL STRUCTURE

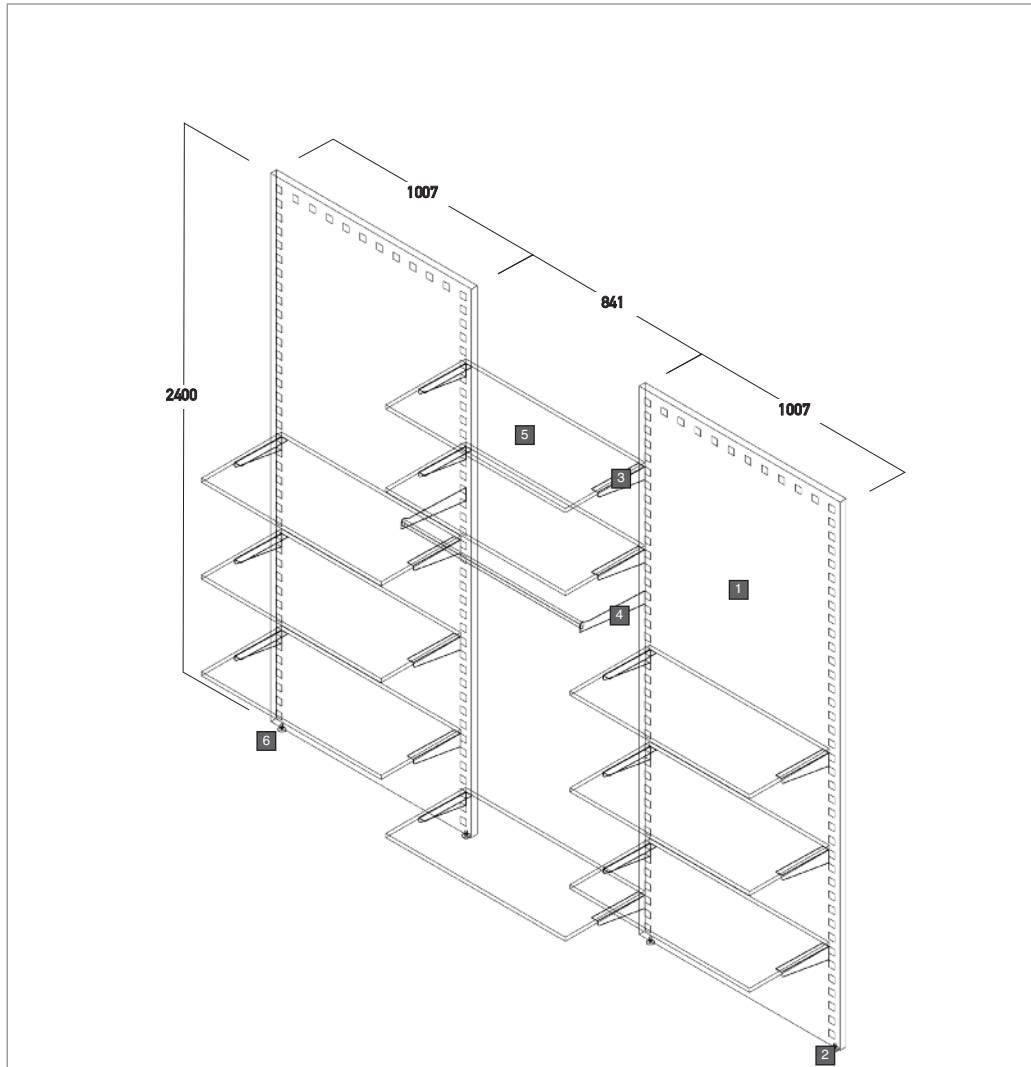

POS	SYSTEM	TYPE	A (mm)	B (mm)	C (mm)	PCS
1	JOMM	3	1007	30	1420	2
2	JOMM	12	Ø30	M10		4
3	JOMM	13	230			9
4	JOMM	19	897	320		1
5	JOMM	23	900	400	18	9
6	JOMM	11	167	30	M 10	4

GONDOLA GONDOLA

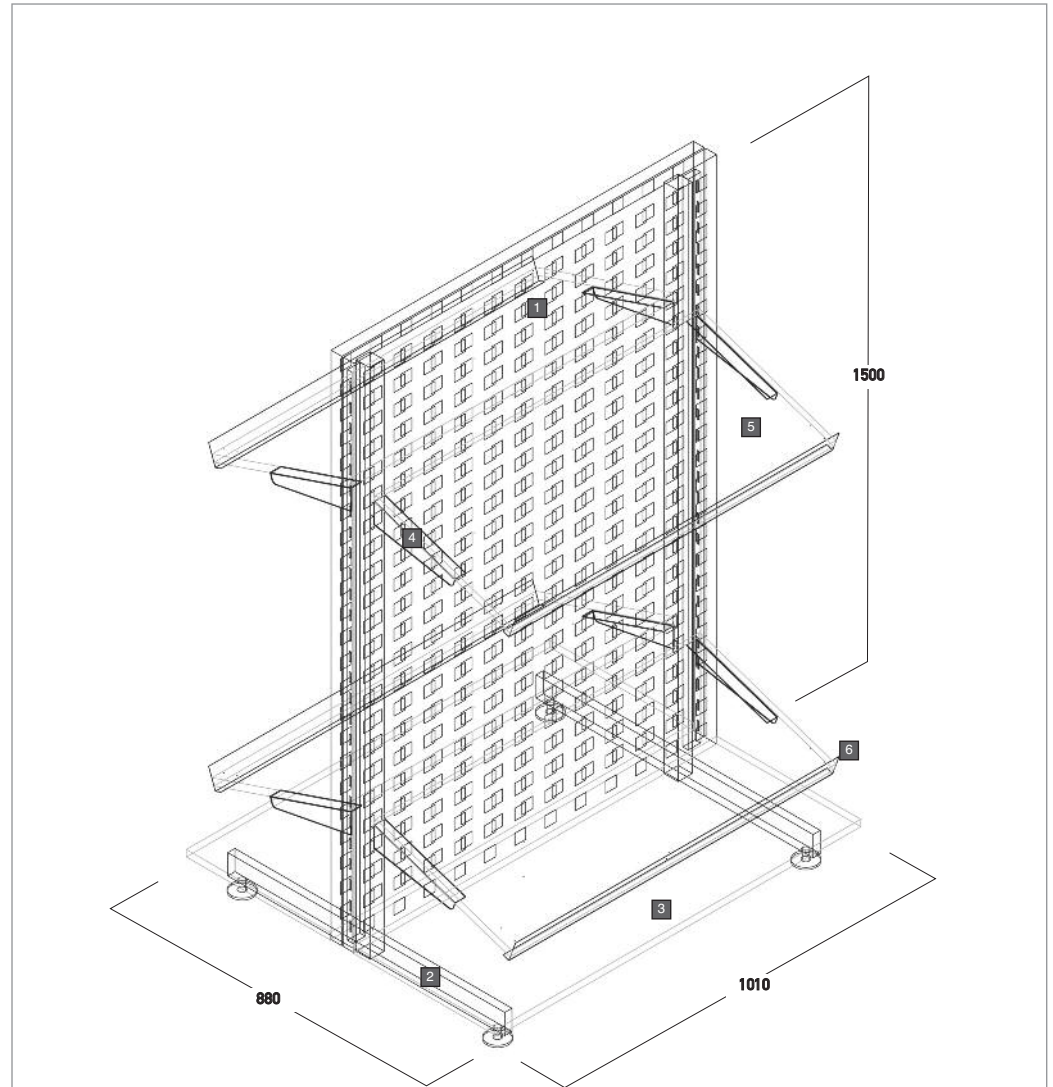

POS	SYSTEM	TYPE	A (mm)	B (mm)	C (mm)	PCS
1	JOMM	4	1007	30	1420	2
2	JOMM	7	860	760	1500	1
3	JOMM	9	1010	400	60	2
4	JOMM	14	230			4
5	JOMM	23	900	400	18	4
6	JOMM	4	900	55		4

PANNELLI A PARETE WALL PANELS

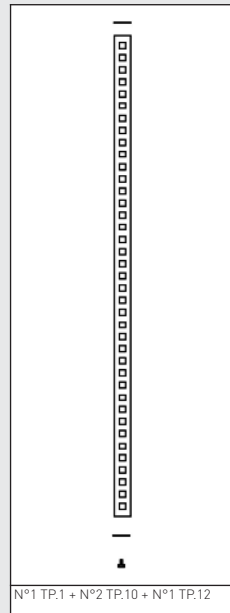

N°1 TP.1 + N°2 TP.10 + N°1 TP.12

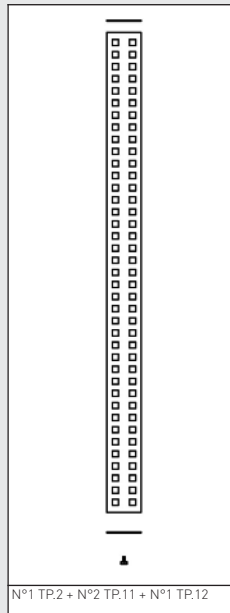

N°1 TP.2 + N°2 TP.11 + N°1 TP.12

N.B.  
I COPRITESTA SUPERIORI SONO CONSIDERATI INDISPENSABILI PER IL COMPLETAMENTO "ESTETICO" DEI PANNELLI, NON HANNO PERÒ UNA FUNZIONE STRUTTURALE DI SOSTEGNO O DI FISSAGGIO.

TAKE NOTICE

THE UPPER END-CAPS ARE ESSENTIAL FOR THE "AESTHETIC" DESIGN OF PANELS, BUT THEY DO NOT HAVE ANY STRUCTURAL FUNCTION FOR SUPPORT OR FIXING.

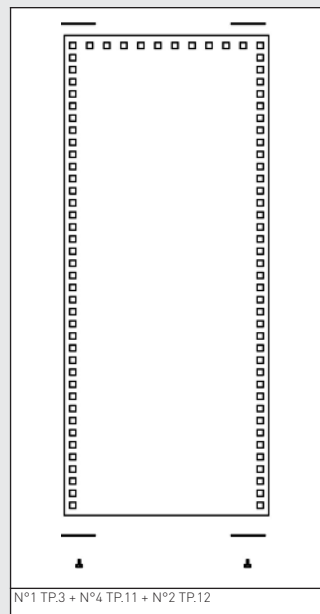

N°1 TP.3 + N°4 TP.11 + N°2 TP.12



N°1 TP.4 + N°4 TP.11 + N°2 TP.12

GONDOLA - RIPIANI IN CRISTALLO GONDOLA - GLASS SHELVES

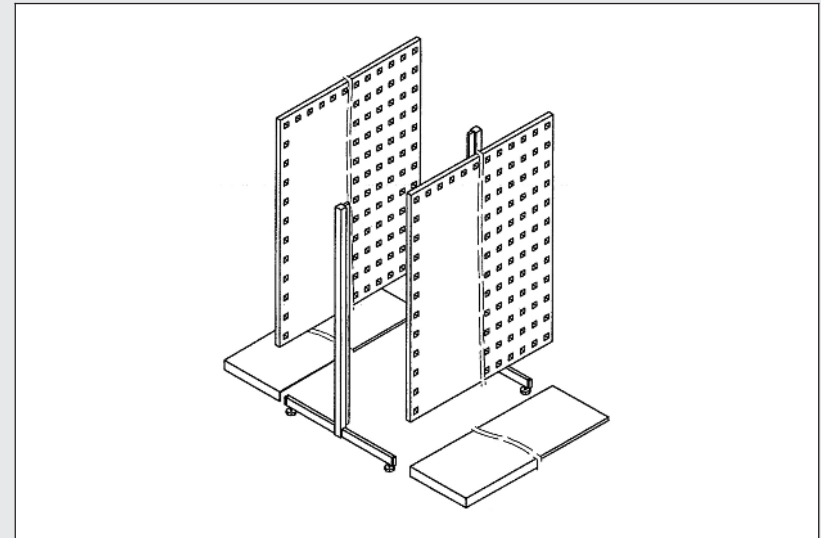

N° 2 TP.4 + N°1 TP.7

[PER IL RIPIANO DI BASE IN LEGNO TP.8 E' PREVISTO UN FISSAGGIO CON BIADESIVO - IL RIPIANO DI BASE TP.9 IN LAMIERA DEVE ESSERE INCASTRATO SOTTO I PANNELLI COME DA SCHEDA DI MONTAGGIO]  
[THE WOODEN BASE TP.8 SHOULD BE FIXED BY DOUBLE-SIDED TAPE - THE METAL BASE TP.9 SHOULD BE FITTED IN UNDER THE PANELS LIKE ON THE ASSEMBLY SCHEME]

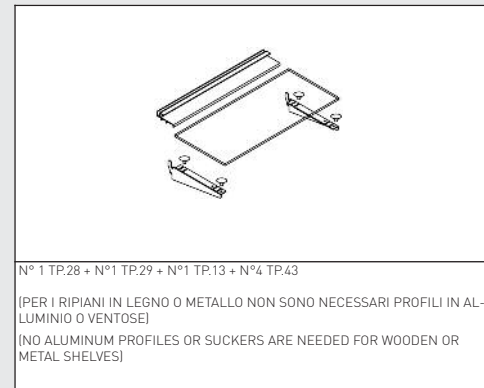

N° 1 TP.28 + N°1 TP.29 + N°1 TP.13 + N°4 TP.43

[PER I RIPIANI IN LEGNO O METALLO NON SONO NECESSARI PROFILI IN ALLUMINIO O VENTOSE]  
[NO ALUMINUM PROFILES OR SUCKERS ARE NEEDED FOR WOODEN OR METAL SHELVES]

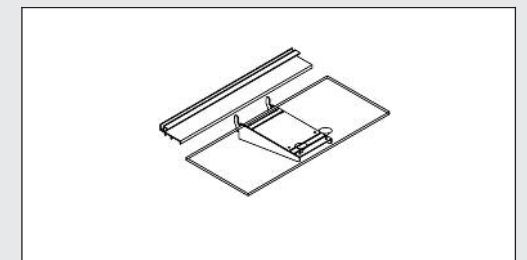

N° 1 TP.28 + N°1 TP.29 + N°1 TP.15 + N°2 TP.43

[CON LE MENSOLE TP.15 NON POSSONO ESSERE UTILIZZATI RIPIANI IN METALLO - PER I RIPIANI IN LEGNO NON SONO NECESSARI PROFILI IN ALLUMINIO O VENTOSE]  
[THE BRACKETS TP.15 CAN NOT BE USED WITH THE METAL SHELVES - NO ALUMINUM PROFILES OR SUCKERS ARE NEEDED FOR WOODEN SHELVES]

arthemama<sup>®</sup>  
IIII GROUP

ARTHEMAGROUP s.r.l.

Via Cascina Restelli, 5 - 20040 Aicurzio (MI) Italy  
Tel. +39 0396093099 - Fax +39 0396093307  
arthemagroup@arthemagroup.it - www.arthemagroup.it

PATENTED<sup>®</sup>